

Elementy osłonowe skrzynek ulicznych TXO/340/153

Przeznaczone do:

- bezpośredniej osłony powierzchniowej skrzynek ulicznych zgodnie z średnicą górną zewnętrzną korpusu skrzynki ulicznej

Elementy osłonowe skrzynek ulicznych TXO/340/153.



Tabela Nr1.

Indeks	DN(mm)	DZ(mm)	H(mm)	Waga(kg)	Pow.podparcia (cm ²)
TXO/340/153	153	340/340	80	7,9	540

3. Zastosowanie:

Powierzchniowe, górne elementy osłonowe z tworzywa sztucznego skrzynek ulicznych, wodociągowych i gazowych zabezpieczające i stabilizujące położenie skrzynek ulicznych. Elementy osłonowe ułatwiają nawiązanie nawierzchni z kostki, płytek do skrzynki ulicznej. Układane na zagęszczonej podbudowie a także w nawierzchni polbrukowej, bitumicznej oraz w terenie zielonym.

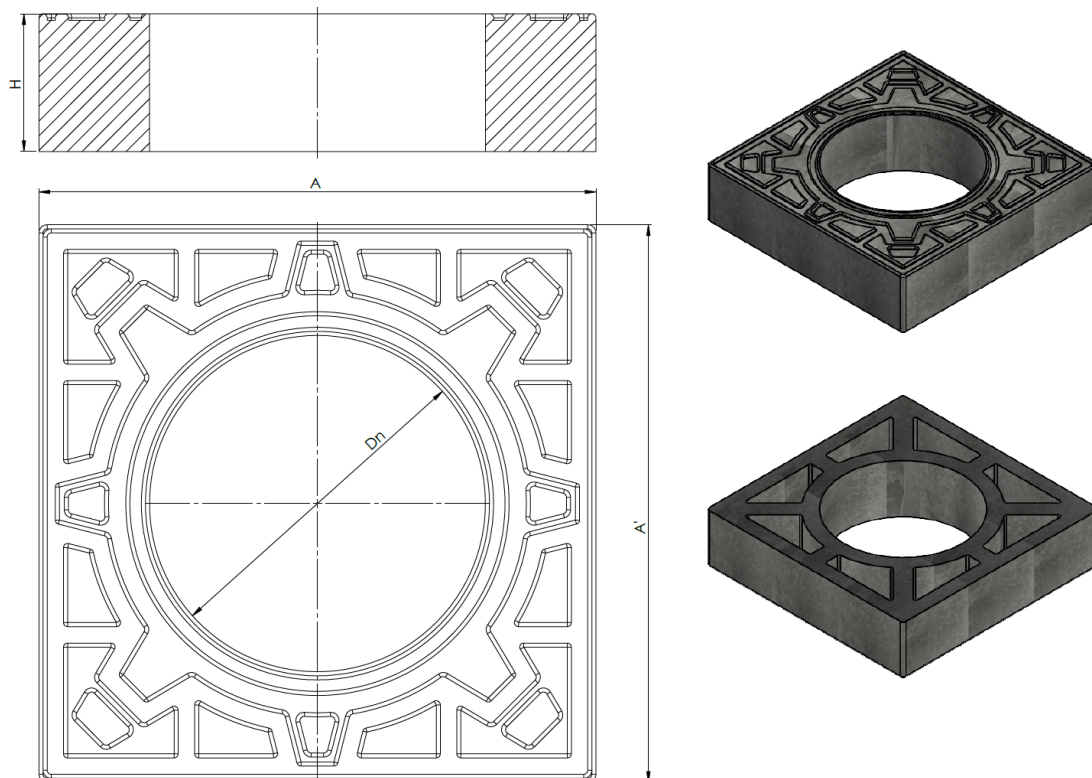
Do stosowania w inżynierii komunikacyjnej zgodnie z w/w przeznaczeniem w zakresie dróg publicznych bez ograniczeń, dróg wewnętrznych drogowych i kolejowych obiektów inżynierskich bez ograniczeń. W obszarach ruchu grupy 1-4, w klasie D400 wg. PN-EN 124-1:2015-07

Parametry techniczne elementów osłonowych TXO/340

Wytrzymałość na ściskanie. Klasa	400kN D400	PN-EN 124-1 07-2015
Wytrzymałość na rozciąganie	3Mpa	PN-EN ISO 527-1:2012
Stopień mrozoodporności w wodzie	F150	PB IBDIM PB/TB-1/23
Stopień mrozoodporności w 2% NaCl	F50	PB IBDIM PB/TWm-36/98
Nasiąkliwość	<0,2%	PN-EN ISO 62:2008
Stratność mechaniczna	0,33 tg	
Twardość wg.Schore´D	>46	PN-EN ISO 868:2005
Tolerancja wymiarowa produktu	±5mm na średnicy, ±3mm na wysokości	
Powierzchnia podparcia	(zgodnie z tab.1) cm ²	
Odporność termiczna	-30° C do +60° C	W warunkach pracy ciągłej.
Krótkotrwała odporność termiczna 170° C	2h	W warunkach montażu w nawierzchni bitumicznej
Materiał PVC/PE	80%	PN-EN 15346 2009

Dokumenty odniesienia produktu:

Krajowa Ocena Techniczna Nr IBDiM-KOT-2017/0047 wydanie 3
 Krajowa Deklaracja Właściwości Użytkowych Nr 10/EW/22
 Kod CN 39259090

Ogólne wskazówki montażowe:

- przed przystąpieniem do prac montażowych z użyciem elementów osłonowych systemu TVR T należy sprawdzić czy rozmiary średnicowe (zewnętrzne i wewnętrzne) są właściwe dla danej skrzynki oraz czy wszystkie elementy są konstrukcyjnie i wysokościowo dopasowane do zamierzonego zastosowania
- wokół skrzynki ustawionej na podstawie (**TXP**) wykonać na całym obwodzie obsypkę i odpowiednio zagęścić
- odbudowę nawierzchni drogowej wokół skrzynki wykonujemy warstwami z odpowiednim zagęszczeniem (zgodnie z projektem warunkami gruntowo-wodnymi ,konstrukcją nawierzchni)
- element osłonowy TXO układamy centralnie wokół skrzynki tak aby górne powierzchnie elementu osłonowego i skrzynki licowały się.
- do elementu osłonowego ułożyć zewnętrznie utwardzoną warstwę (masy bitumicznej, betonu, kostki)