

Płyta fundamentowo- osadcza T04/1000/600/50

Przeznaczone do:

- regulacji wysokości studzienek betonowych z otworem włączowym \varnothing DN 600; DN625 mm oraz kwadratowym 600x600mm; 625x625mm.
- regulacji wysokości studzienek tworzywowych na stożkach odciążających T3/600/BR i T3/615BR oraz bezpośredniego wsparcia włązów kanalizacyjnych o średnicy zewnętrznej ramy do \varnothing 1000mm lub ramie kwadratowej do 1000x1000mm
- bezpośredniego posadowienia/wsparcia kołnierzowych włązów kanalizacyjnych klasy D400 DN 600 (o średnicy zewnętrznej kołnierza stopy korpusu włązu max.1000 mm oraz włązów z ramą oktagonalną, kwadratową 1000x1000mm z pokrywą okrągłą) z żeliwa sferoidalnego i szarego
- wsparcia zwieńczenia przypowierzchniowego(fundament) wykonanego z pierścieni wyrównawczych T1/620,T1C/625,T1R/625,T1/700,T1/800

Płyta fundamentowo osadcza T04/1000/600/50

Tabela nr1.

Indeks	DN(mm)	AxA'(mm)	H(mm)	Waga(kg)	Klasa
T04/1000/600/50	600	1000x1000	50	48	D400

3. Zastosowanie:

Płyty fundamentowe osadczcze układane na betonowych zwężkach lub płytach pokrywowych studni kanalizacyjnych z okrągłym otworem włazowym DN 600, DN625, DN 700) oraz kwadratowych otworach włazowych 600x600, 625x625 stanowią podstawę fundament do budowy zwieńczenia przypowierzchniowego za pomocą pierścieni wyrównawczych z grupy T1/600, T1/620, T1R/625, T1,700, T1/800 .

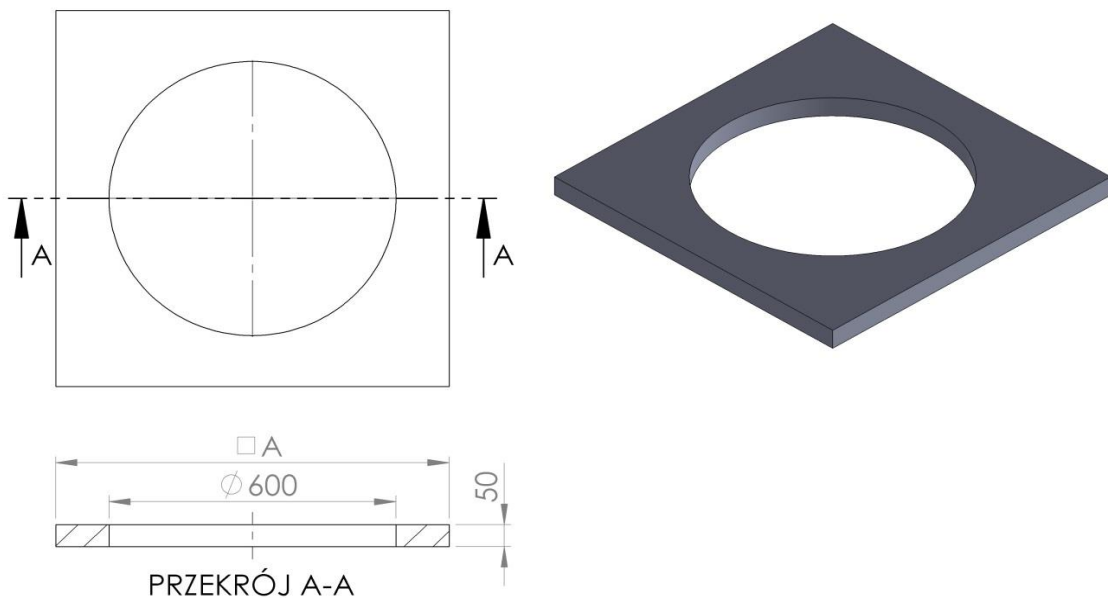
Włazy kanalizacyjne DN 600 do klasy D400 włącznie o wymiarach zewnętrznych stóp korpusu większych niż wymiary zewnętrzne pierścieni wyrównawczych a także o stopach kwadratowych, oktaگونalnych i ażurowych wymagają zastosowania do bezpośredniego wsparcia elementu wspierającego zapewniającego pełne podparcie dla stopy korpusu włazu. Do stosowania jako element regulacji wysokości przy tzw. Zestawach naprawczych (np. właz DN 600 w kwadratowej obudowie betonowej 1000x1000x150)

Tabela. Nr 2

Pierścienie do regulacji wysokości studni z otworem DN 600÷DN625	Elementy systemu TVR T do bezpośredniego wsparcia włazu	Włazy kanalizacyjne DN 600 klasy A15 ÷ D400 (Rodzaj wymiary)
T1/620,T1/600,T1/625	Nie wymaga elementu wspierającego	<ul style="list-style-type: none">• żeliwne włazy tradycyjne okrągłe o średnicy zewnętrznej stopy korpusu $\varnothing \leq 850$ mm• kompozytowe włazy tradycyjne okrągłe o średnicy wewnętrznej stopy korpusu $\varnothing 620$mm i zewnętrznej ≤ 1000mm• żeliwne włazy samopoziomujące o średnicy zewnętrznej rury prowadzącej $\varnothing 613$ mm
T1/620,T1600,T1/625	Płyta fundamentowa osadczcza T04/1000/600/50 <ul style="list-style-type: none">• wymiary zewnętrzne elementu 1000x1000mm,• średnica wewnętrzna $\varnothing 600$-620 mm• wysokość 50 mm	<ul style="list-style-type: none">• włazy żeliwne DN600 tradycyjne okrągłe, oktaگونalne o średnicy zewnętrznej stopy korpusu $\varnothing \leq 1000$mm• włazy żeliwne i kompozytowe o stopie kwadratowej korpusu o wymiarach zewnętrznych 1000x1000 mm(z pokrywą okrągła włazu)

Do stosowania w inżynierii komunikacyjnej zgodnie z w/w przeznaczeniem w zakresie dróg publicznych bez ograniczeń, dróg wewnętrznych drogowych i kolejowych obiektów inżynierskich bez ograniczeń. W obszarach ruchu grupy 1-4, w klasie D400 wg. PN-EN 124-1:2015-07

Uwaga. Nie stosować do bezpośredniego wsparcia korpusów włazów ażurowych o średnicy zewnętrznej stopy >1100mm. Magazynowanie w pozycji poziomej na paletach lub równym podłożu.

Parametry techniczne płyty T04/1000/600/50		
Wytrzymałość na ściskanie. Klasa	400kN D400	PN-EN 124-1 07-2015
Wytrzymałość na rozciąganie	3Mpa	PN-EN ISO 527-1:2012
Stopień mrozoodporności w wodzie	F150(-2%)	PB IBDIM PB/TB-1/23
Stopień mrozoodporności w 2% NaCl	F50(-2%)	PB IBDIM PB/TWm-36/98
Nasiąkliwość	<0,2%	PN-EN ISO 62:2008
Stratność mechaniczna	0,33 tg	
Twardość wg.Schore´D	>46	PN-EN ISO 868:2005
Tolerancja wymiarowa produktu	±5mm na średnicy, ±3mm na wysokości	
Powierzchnia podparcia	7172 cm ²	
Odporność termiczna	-30° C do +60° C	W warunkach pracy ciągłej.
Krótkotrwała odporność termiczna 170° C	2h	W warunkach montażu w nawierzchni bitumicznej
Materiał PVC/PE	80%	PN-EN 15346 2009
Dokumenty odniesienia produktu: Krajowa Ocena Techniczna Nr IBDiM-KOT-2017/0047 wydanie 3 Krajowa Deklaracja Właściwości Użytkowych Nr 12/EW/22 Kod CN 39259090		

Ogólne wskazówki montażowe:

- przed przystąpieniem do prac montażowych z użyciem płyt fundamentowych systemu TVR T należy sprawdzić czy rozmiary średnicowe (zewnątrzne i wewnętrzne) są właściwe dla danej studzienki, oraz czy wszystkie elementy konstrukcyjnie włązów kanalizacyjnych są dopasowane do zamierzonego zastosowania
- ustalić niezbędną ilość, wysokość pierścieni wyrównawczych do wykonania regulacji wysokościowej z uwzględnieniem kąta nachylenia, wysokości płyty wspierającej lub fundamentowej, wysokości włązu, grubości warstwy naprawczej, adaptera prowadzącego.
- płyty fundamentowe mogą być instalowane na górnych elementach studni betonowych pod warunkiem, że podłoże, na którym mają być instalowane jest w dobrym stanie technicznym. Wymagają zapewnienia wyrównanej wytrzymałej podstawy .
- wszelkie ubytki, nierówności, uszkodzenia, nieszczelności górnych elementów studzienek powinny być przed montażem płyty lub pierścieni wyrównawczych naprawione przez wykonanie warstwy wyrównawczo-naprawczej z wykorzystaniem cementowych mas szybkowiązujących lub żywic o odpowiednich parametrach wytrzymałościowych i eksploatacyjnych, dedykowanych przez producenta do napraw zwieńczeń studzienek kanalizacyjnych, kotwienia włązów
- grubość warstwy naprawczej powinna być zgodna z zaleceniami producenta mas szybkowiązujących
- płyta fundamentowa może pełnić funkcję stabilnego fundamentu na którym mogą być montowane pierścienie wyrównawcze
- zwieńczenie przypowierzchniowe studzienki powinno być wykonane w sposób szczelny, między wszystkimi elementami zwieńczenia tj. pierścieniami wyrównawczymi, elementem wspierającym, włązem należy zastosować polimerowe masy spajająco-uszczelniające
- pierścienie układać centrycznie nad otworem włązowym jedno na drugich mocno dociskając do osiągnięcia wymaganej wysokości regulacji.
- wokół zwieńczenia wykonać odbudowę /podbudowę nawierzchni drogowej na bazie tłuczni(ok.65-70%) i cementowych mas szybkowiązujących(ok.30-35%)
- odbudowę nawierzchni drogowej wokół włązu wykonujemy warstwami z odpowiednim zagęszczeniem (zgodnie z projektem)
- oddanie do eksploatacji powinno uwzględniać niezbędny czas pełnego wychłodzenia masy bitumicznej dopuszczający do eksploatacji

Uwagi dotyczące warunków montażu

W trakcie regulacji wysokościowej studzienek kanalizacyjnych i wpustów ściekowych z zastosowaniem elementów z tworzyw sztucznych Systemu TVR T niedopuszczalne jest:

- instalowanie i montaż pierścieni wyrównawczych na uszkodzonych elementach studzienek kanalizacyjnych, na niewyrównanych, nienaprawionych, nieprzygotowanych powierzchniach. Bez zapewnienia pełnego trwałego podparcia dla pierścieni wyrównawczych lub płyt fundamentowych.
- wykorzystania do regulacji wysokościowej, nakładania, podkładania na pierścienie wyrównawcze elementów niszczących działających punktowo (pręty, blaszki, płytki, pocięte pierścienie, itp.)
- stosowanie zapraw betonowych między pierścieniami wyrównawczymi z tworzywa
- instalowanie włązów niedopasowanych konstrukcyjnie i wymiarowo do elementów bezpośrednio wspierających systemu TVR T
- wykonywania wysokich regulacji pow.25cm wyłącznie na bazie pierścieni o niskich wymiarach
- układanie nawierzchni bez wykonania prawidłowej podbudowy, wypełnienia i zagęszczenia przestrzeni wokół zwieńczenia i włązu