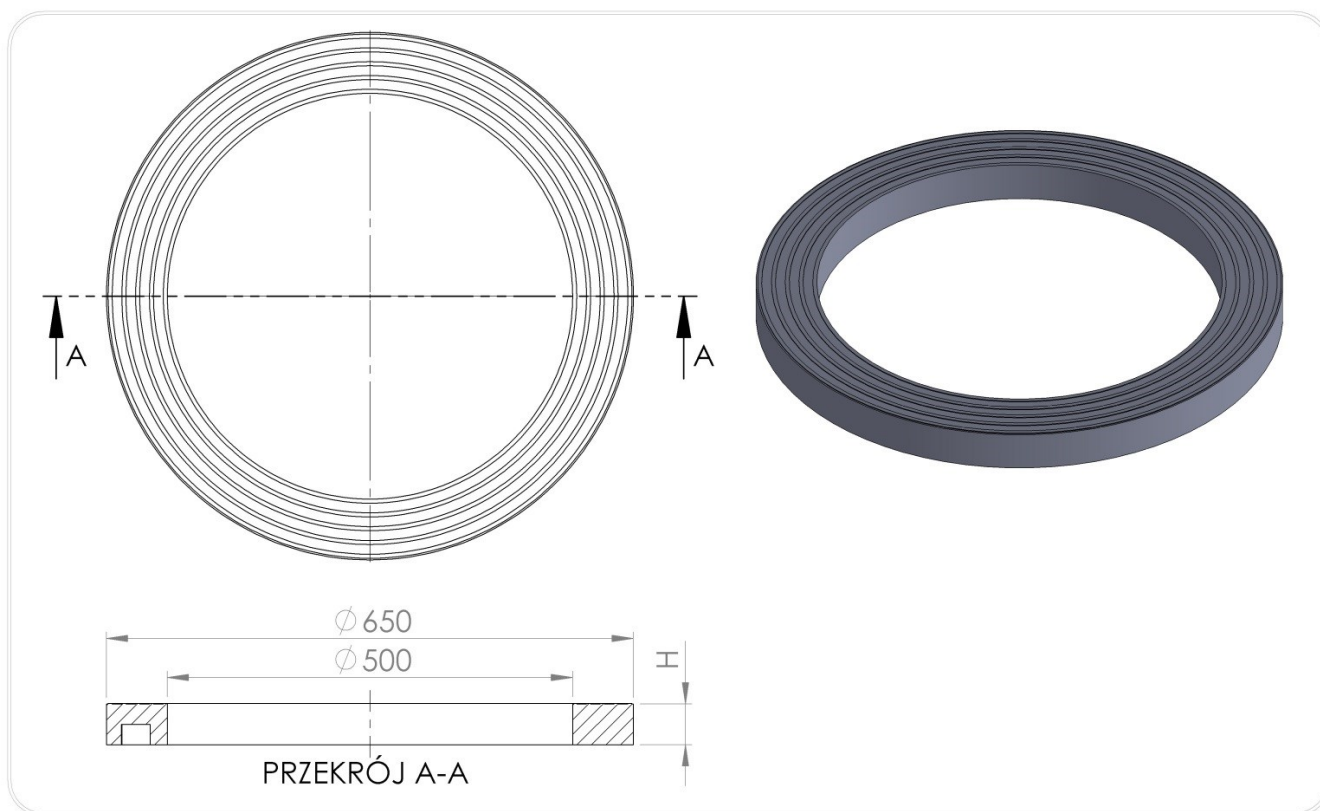

Pierścienie wyrównawcze T1/500
Przeznaczone do:

- regulacji wysokości studzienek betonowych DN500 mm (wpustów ulicznych)
- regulacji wysokości studzienek tworzywowych DN/ID 425mm na stożkach odciążających T3/425
- bezpośredniego posadawiania pełno kołnierzowych wpustów ulicznych klasy D400 typu 400x600 (\emptyset kołnierza minimum 620mm)
- bezpośredniego posadowienia adapterów (TX) systemu TVR T wspierających wpusty uliczne: jezdniowe pełno kołnierzowe i $\frac{3}{4}$ kołnierza (400x600); wpusty 500x500, wpusty krawężnikowo jezdniowe i krawężnikowe
- posadawiania włazów klasy D400 DN 500 (Dz. w 505, Dz. z 645mm)
- odciążenia i osłony studzienek tworzywowych DN/ID 425 (DN/OD max. 495mm)

Pierścienie wyrównawcze grupy T1/500.

Indeks	DN(mm)	DZ(mm)	H(mm)	Waga(kg)	Klasa
T1/500/10	500	650	10	2,7	D400
T1/500/15	500	650	15	3	D400
T1/500/30	500	650	30	5,6	D400
T1/500/50	500	650	50	7,4	D400
T1/500/100	500	650	100	14,3	D400

3. Zastosowanie:

Pierścienie wyrównawcze z tworzywa sztucznego z grupy asortymentowej T1/500 są prefabrykowanym elementem zwieńczenia przypowierzchniowego wpustów ulicznych zapewniającym regulację wysokościową studzienki, wpustu ulicznego. Układane na betonowych kręgach pośrednich wpustów ulicznych DN 500 i DN 450 (także na płytach pokrywowych opartych na pierścieniach odciążających) oraz na stożkach odciążających T3/425 stanowią podstawę dla montażu adapterów wspierających typu:

- TX/4052/10A
- TX/4052/10AP
- TX/6060/75
- TX/650/395/P
- TX/765/395/80
- TX/765/410/80
- TX/765/420/470/BK
- TX/765/500/80

Pierścienie wyrównawcze z grupy T1/500 bezpośrednio mogą wspierać kołnierzowe wpusty uliczne typu 400x600 (pełne). Do stosowania w inżynierii komunikacyjnej zgodnie z w/w przeznaczeniem w zakresie dróg publicznych bez ograniczeń, dróg wewnętrznych drogowych i kolejowych obiektów inżynierskich bez ograniczeń. W obszarach ruchu grupy 1-4, w klasie D400 wg. PN-EN 124-1:2015-07

Uwaga. Nie stosować do bezpośredniego wsparcia **bez kołnierzowych** wpustów ulicznych typu 300x300, 500x500, 400x600, krawężnikowo jezdniowych z korpusem betonowym 450x450.

Parametry techniczne pierścieni wyrównawczych T1/500

Wytrzymałość na ściskanie. Klasa	400kN D400	PN-EN 124-1 07-2015
Wytrzymałość na rozciąganie	3Mpa	PN-EN ISO 527-1:2012
Stopień mrozoodporności w wodzie	F150(-2%)	PB IBDIM PB/TB-1/23
Stopień mrozoodporności w 2% NaCl	F50(-2%)	PB IBDIM PB/TWm-36/98
Nasiąkliwość	<0,2%	PN-EN ISO 62:2008
Stratność mechaniczna	0,33 tg	
Twardość wg.Schore´D	>46	PN-EN ISO 868:2005
Tolerancja wymiarowa produktu	±5mm na średnicy, ±3mm na wysokości	
Powierzchnia podparcia	920cm ²	
Odporność termiczna	-30° C do +60° C	W warunkach pracy ciągłej.
Krótkotrwała odporność termiczna 170° C	2h	W warunkach montażu w nawierzchni bitumicznej
Materiał PVC/PE	80%	PN-EN 15346 2009

Dokumenty odniesienia produktu:

Krajowa Ocena Techniczna Nr IBDiM-KOT-2017/0047 wydanie 3

Krajowa Deklaracja Właściwości Użytkowych Nr 02/EW/22

Kod CN 39259090

Ogólne wskazówki montażowe:

- przed przystąpieniem do prac montażowych z użyciem pierścieni wyrównawczych systemu TVR T należy sprawdzić czy rozmiary średnicowe (zewnętrzne i wewnętrzne) są właściwe dla danej studzienki, wpustu oraz czy wszystkie elementy są konstrukcyjnie dopasowane do zamierzonego zastosowania,
- ustalić niezbędną ilość, wysokość pierścieni wyrównawczych do wykonania regulacji wysokościowej z uwzględnieniem kąta nachylenia, wysokości adaptera wspierającego, wpustu ściekowego, grubości warstwy naprawczej,
- pierścienie wyrównawcze T1/500 mogą być instalowane na elementach betonowych wpustów ulicznych pod warunkiem, że podłoże, na którym mają być instalowane jest w dobrym stanie technicznym. Wymagają zapewnienia wyrównanej wytrzymałej podstawy/fundamentu,
- wszelkie ubytki, nierówności, uszkodzenia, nieszczelności powinny być przed montażem pierścieni wyrównawczych naprawione przez wykonanie warstwy wyrównawczo-naprawczej z wykorzystaniem cementowych mas szybkowiązujących lub żywic o odpowiednich parametrach wytrzymałościowych i eksploatacyjnych, dedykowanych przez producenta do napraw zwieńczeń studzienek kanalizacyjnych, kotwienia włazów i wpustów,
- grubość warstwy naprawczej powinna być zgodna z zaleceniami producenta mas szybkowiązujących,
- zwieńczenie wpustu deszczowego powinno być wykonane w sposób szczelny, między wszystkimi elementami zwieńczenia tj. pierścieniami wyrównawczymi, adapterem wspierającym, wpustem należy zastosować polimerowe masy spajająco-uszczelniające,
- pierścienie układać centrycznie nad otworem wpustowym jedno na drugich mocno dociskając do osiągnięcia wymaganej wysokości regulacji,
- elementy bezpośredniego otoczenia wpustu ulicznego, takie jak obrzeża, krawężniki, elementy ścieku itp. powinny być dopasowywane do urządzenia odwadniającego. Należy zachować jak największą integralność konstrukcji zwieńczenia przypowierzchniowego wpustu,
- na pierścieniach wyrównawczych układamy odpowiedni adapter wspierający wpust uliczny z naniesionym na spodzie uszczelnieniem lub bezpośrednio wpust ściekowy typu 400x600 pełny (\varnothing kołnierza min. 620mm),
- wokół zwieńczenia należy wykonać odbudowę /podbudowę nawierzchni drogowej na bazie tłuczniaka(ok. 65-70%) i cementowych mas szybkowiązujących(ok. 30-35%) ,
- odbudowę nawierzchni drogowej wokół wpustu wykonujemy warstwami z odpowiednim zagęszczeniem (zgodnie z projektem),
- oddanie do eksploatacji powinno uwzględniać niezbędny czas pełnego wychłodzenia masy bitumicznej dopuszczający do eksploatacji.

Uwagi dotyczące warunków montażu

W trakcie regulacji wysokościowej studzienek kanalizacyjnych i wpustów ściekowych z zastosowaniem elementów z tworzyw sztucznych Systemu TVR T niedopuszczalne jest:

- Instalowanie i montaż pierścieni wyrównawczych na uszkodzonych elementach studzienek kanalizacyjnych, na niewyrównanych, nienaprawionych, nieprzygotowanych powierzchniach. Bez zapewnienia pełnego trwałego podparcia dla pierścieni wyrównawczych.
- Wykorzystania do regulacji wysokościowej, nakładania, podkładania na pierścienie wyrównawcze elementów niszczących działających punktowo (pręty, blaszki, płytki, pocięte pierścienie, itp.)
- Stosowanie zapraw betonowych między pierścieniami wyrównawczymi z tworzywa.
- Instalowanie wpustów i włazów niedopasowanych konstrukcyjnie i wymiarowo do elementów bezpośrednio wspierających systemu TVR T.
- Wykonywania wysokich regulacji pow. 25cm wyłącznie na bazie pierścieni o niskich wymiarach.
- Wkładanie nawierzchni bez wykonania prawidłowej podbudowy, wypełnienia i zagęszczenia przestrzeni wokół zwieńczenia.